

FR VUE ÉCLATÉE

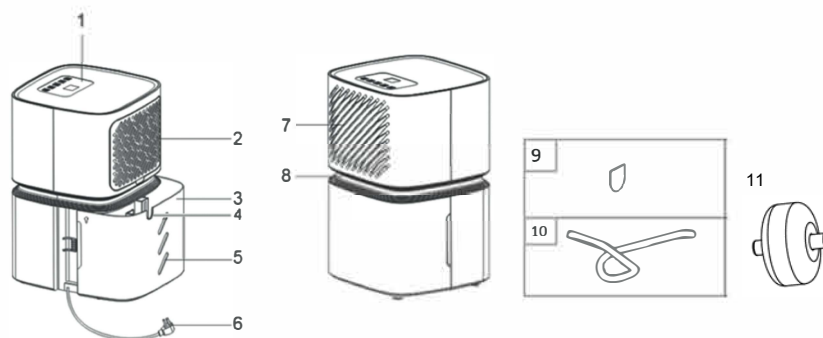

FR

1. Panneau de contrôle
2. Grille d'entrée d'air
3. Réservoir
4. Ouverture destinée à la puce/
au tuyau de drainage
5. Indication du niveau de l'eau
6. Câble électrique
7. Grille de sortie d'air
8. Poignée intégrée
9. Puce du réservoir lors de
l'utilisation sans tuyau de
drainage
10. Tuyau de drainage
11. Roulettes (x4)

Installation des roulettes :

Incliner légèrement l'appareil (selon un angle d'environ 45° maximum) et clipser les roulettes à l'emplacement prévu à cet effet, sous l'appareil. Vérifiez que les roulettes et le fond de l'appareil soient bien alignés et droits.

Si les roulettes sont déjà installées, vous pouvez ignorer cette étape.

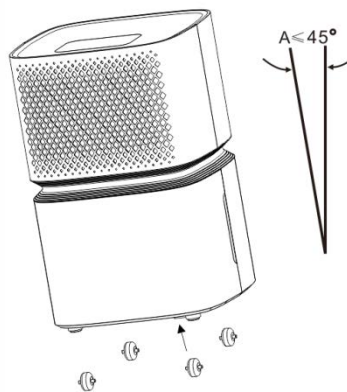

CONSIGNES DE SÉCURITÉ

Cher Client,

Merci de lire attentivement les instructions avant d'utiliser cet appareil, une utilisation incorrecte risquant de l'endommager. Soyez particulièrement attentif aux consignes de sécurité. Si vous confiez cet appareil à un autre utilisateur, remettez-lui ce manuel. Cet appareil répond aux prescriptions en matière de sécurité concernant les appareils électriques. Une utilisation non conforme peut cependant provoquer des dommages aux personnes et aux biens. Lisez attentivement la totalité du présent mode d'emploi avant la mise en service de l'appareil. Conservez le mode d'emploi, le certificat de garantie et le reçu, ainsi que, dans la mesure du possible, l'emballage.



L'APPAREIL DOIT ÊTRE INSTALLÉ, UTILISÉ ET ENTREPOSÉ DANS UN ESPACE D'UNE SUPERFICIE SUPÉRIEURE À 13 M².

- INFORMATIONS RELATIVES À L'ENVIRONNEMENT : cet appareil contient des gaz à effet de serre fluorés couverts par le Protocole de Kyoto.
- R290 sont des fluides frigorigènes conformes aux normes environnementales européennes. Cependant, il est recommandé de ne pas percer le circuit de refroidissement de l'appareil. Lorsque l'appareil est en fin de vie, le mettre au rebut en le déposant dans un centre de collecte réservé à cet effet.
- PRG (Potentiel de Réchauffement Global) R290 = 3.
- Si l'appareil est installé, utilisé ou entreposé dans un espace non ventilé, la pièce doit être aménagée de manière à prévenir l'accumulation de fuites de réfrigérant, afin d'éviter tout risque d'incendie ou d'explosion dû à l'ignition du réfrigérant causée par des radiateurs électriques, des poêles ou autres sources d'ignition.
- Pour dégivrer et nettoyer l'appareil, utiliser uniquement les accessoires recommandés par le fabricant.
- Placer l'appareil dans un espace exempt de sources d'inflammations en continu (par exemple : flammes nues, appareils à gaz ou électriques en cours d'utilisation).
- Ne pas perforet et ne pas brûler l'appareil.
- Les gaz réfrigérants peuvent être inodores.
- Ne pas utiliser l'appareil en présence de substances ou de vapeurs inflammables comme de l'alcool, des insecticides, de l'essence, etc.
- Entreposer l'appareil de manière à prévenir tout risque de défaillance mécanique.
- Les personnes qui interviennent sur le circuit réfrigérant doivent être détentrices d'un certificat délivré par un organisme agréé, garantissant sa capacité à manipuler les fluides frigorigènes et obtenu suite à une évaluation spécifique reconnue par les associations du secteur.
- Les réparations doivent être effectuées selon les recommandations du fabricant.
- Les opérations de maintenance et de réparation nécessitant l'intervention d'autres professionnels qualifiés doivent être exécutées sous la supervision d'une personne spécialisée dans l'utilisation des fluides frigorigènes inflammables.
- ATTENTION – N'UTILISEZ JAMAIS CET APPAREIL DANS UNE PIÈCE HUMIDE TELLE QUE SALLE DE BAIN OU À PROXIMITÉ D'UN LAVABO, D'UNE BAIGNOIRE, D'UNE DOUCHE, D'UNE PISCINE, ETC... RISQUE DE CHOC ÉLECTRIQUE.
- N'immergez ou ne posez jamais l'appareil dans l'eau ou tout autre liquide. Débranchez immé-

diatement la prise secteur si l'appareil se retrouve mouillé ou humide.

- Cet appareil est conçu exclusivement pour une utilisation privée et pour l'usage prévu. Les utilisations autres que celles prévues ne sont pas autorisées et peuvent être dangereuses.
- Cet appareil peut être utilisé par des enfants à partir de 8 ans, par des personnes aux capacités physiques, sensorielles ou mentales réduites ou manquant d'expérience et de connaissances à condition qu'elles aient été placées sous surveillance ou qu'elles aient reçu des instructions concernant l'utilisation de l'appareil en toute sécurité et qu'elles comprennent les dangers encourus.
- Cet appareil ne peut être nettoyé ou utilisé par des enfants sans supervision. Tenir l'appareil hors de portée des enfants de moins de trois ans ou maintenir une surveillance constante.
- Les enfants âgés de 3 à 8 ans peuvent allumer/éteindre l'appareil sous réserve qu'il ait été placé ou installé dans une position d'utilisation normale, uniquement sous la supervision d'un adulte et après avoir reçu des instructions concernant l'utilisation sûre de l'appareil et compris les risques encourus. Les enfants âgés de 3 à 8 ans ne peuvent brancher, régler et nettoyer l'appareil ni effectuer d'opérations de maintenance.
- Afin d'éviter tout risque d'écoulement, vider le réservoir d'eau avant de déplacer l'appareil.
- Ne pas basculer l'appareil sur le côté afin d'éviter tout écoulement d'eau risquant de causer des dommages. Utiliser l'appareil uniquement au sol ou sur une surface plane, en position verticale, en veillant à le placer à une distance suffisante d'autres équipements et installations afin d'optimiser la ventilation et les fonctions de déshumidification.
- Lorsque l'appareil s'arrête, attendre 3 minutes avant de le redémarrer afin d'éviter d'endommager le compresseur.
- **IMPORTANT** : afin d'éviter tout risque de suffocation, retirer tous les matériaux d'emballage, notamment en plastique et en EPS, et les tenir hors de portée des personnes vulnérables et des enfants en bas âge.
- **IMPORTANT** : afin d'éviter tout risque de strangulation accidentelle avec le cordon d'alimentation ou le tuyau de vidange, rester vigilant lorsque des enfants et des personnes vulnérables se trouvent à proximité de l'appareil, y compris lorsqu'il n'est pas utilisé.
- **IMPORTANT** : ne jamais laisser d'eau dans le réservoir lorsque l'appareil n'est pas utilisé, car des micro-organismes peuvent se développer dans l'eau stagnante. Vider et nettoyer soigneusement le réservoir d'eau de manière régulière.
- **ATTENTION** : vider et nettoyer le réservoir d'eau au moins tous les trois jours. Laver à l'eau froide du robinet ou à l'aide d'un détergent doux. Retirer les dépôts ou les couches de tartre qui ont pu se former sur les faces externes et internes du réservoir à l'aide d'un produit détergent non abrasif (comme du liquide vaisselle). Frotter toutes les surfaces, puis faire sécher. Vider, nettoyer et faire sécher le réservoir d'eau lorsque l'appareil n'est pas utilisé ou avant de le ranger.
- Se rappeler que les taux d'humidité élevés peuvent favoriser le développement d'organismes biologiques.
- S'assurer que la zone qui entoure le déshumidificateur est exempte de matières humides ou mouillées. Éviter que des matières absorbantes, comme les moquettes, les tentures ou les nappes, ne s'humidifient.
- **ATTENTION** : Afin d'éviter tout danger dû au réarmement intempestif du coupe-circuit thermique, cet appareil ne doit pas être alimenté par l'intermédiaire d'un interrupteur externe, comme une minuterie, un programmateur, un système de commande à distance ou être connecté à un circuit qui est régulièrement mis sous tension et hors tension par le fournisseur d'électricité.
- Ne jamais utiliser l'appareil si un connecteur

est endommagé, après un dysfonctionnement de l'appareil ou si l'appareil est tombé ou a subi toute autre détérioration.

- N'utilisez pas un appareil endommagé. Vérifiez régulièrement que l'appareil et le cordon d'alimentation ne soient pas abîmés. Si le cordon électrique est endommagé, il doit être remplacé par le fabricant, par un technicien agréé ou toute personne qualifiée afin d'éviter tout danger.
- Branchez l'appareil sur le courant alternatif de 230 volts.
- Branchez l'appareil uniquement sur une installation électrique conforme aux normes en vigueur avec une protection de circuit temporisée. Vérifiez que l'intensité maximale de tous les appareils se trouvant sur ce disjoncteur ne puisse dépasser l'intensité du disjoncteur (16A).
- **IMPORTANT** : ne pas utiliser l'appareil lorsque la température est inférieure à 5°C afin d'éviter que le serpentin d'évaporation ne gèle, ce qui risque de nuire aux performances de l'appareil et d'entraîner un dysfonctionnement.
- Les réparations sur les appareils électriques doivent être effectuées uniquement par un professionnel qualifié. Une réparation non conforme peut entraîner des risques importants pour l'utilisateur.
- Ne pas utiliser de multiprises, de rallonge, d'adaptateur pour le branchement de l'appareil, risque de surchauffe et d'incendie.
- Par mesure de sécurité, débrancher l'appareil lorsqu'il n'est pas utilisé et avant toute absence prolongée.
- Ne pas utiliser l'appareil si le cordon d'alimentation se trouve sous/sur l'appareil. La prise doit être accessible après l'installation.
- Ne tirez jamais sur le cordon d'alimentation pour déplacer l'appareil. Veillez toujours à ce que le cordon d'alimentation soit libre en cas de changement d'emplacement. N'enroulez jamais le cordon d'alimentation autour de l'appareil.
- Veillez à ce que le cordon d'alimentation ne présente pas de risque de faire trébucher.
- Ne pas recouvrir le cordon d'alimentation par un tapis, moquette, couverture...
- Toujours tenir la prise lorsque vous branchez ou débranchez l'appareil. Ne débranchez jamais en tirant sur le cordon. Risque de choc électrique et de dommage.
- Ne jamais placer l'appareil directement sous une prise électrique, une prise de courant murale ou un boîtier de raccordement.
- L'appareil doit être stocké dans un endroit sec, à l'abri de l'humidité et dont la température est comprise entre 15°C et 25°C.
- N'utilisez pas l'appareil avec les mains mouillées ou humides.
- N'utilisez pas l'appareil en extérieur (il n'est pas conçu pour une utilisation en plein air).
- Ne laissez pas l'appareil en marche sans surveillance.
- Ne pas poser d'objets sur le dessus de l'appareil.
- Ne pas s'asseoir sur l'appareil.
- Ne soumettez pas l'appareil à la chaleur (radiateur, four...), au rayonnement solaire direct ou à l'humidité.
- Faites attention aux risques de dommages que présentent les arêtes vives de l'appareil.
- S'assurer que les meubles, les rideaux ou les autres matériaux combustibles sont positionnés à plus d'un (1) mètre de l'appareil.
- Avant de nettoyer l'appareil, toujours débrancher la prise secteur.
- **AVERTISSEMENT** : Ne pas couvrir l'appareil. Ne pas placer de matériaux ou de vêtements sur l'appareil ou entraver la circulation d'air autour de l'appareil.
- **NE PAS BLOQUER LA VENTILATION** ! Vérifiez régulièrement que les entrées et sorties d'air ne soient pas obstruées.
- Nettoyer le filtre d'entrée de manière régulière afin d'assurer le bon fonctionnement de l'appareil et d'éviter toute détérioration.

- Ne rien introduire à travers la grille de protection (doigt, stylo, outil...)
- Ne jamais utiliser l'appareil si les grilles de protections ne sont pas installées conformément à la notice.
- Ne pas démonter la grille de protection pour le nettoyage.
- Ne pas placer l'arrivée d'air de l'appareil à proximité de murs ou de rideaux (1 m). L'obstruction du passage de l'air risquant de réduire son efficacité.
- Toujours transporter cet appareil en position verticale et le placer sur une surface stable et plane lors de son utilisation. Si l'appareil a été transporté en position couchée, le placer en position verticale et attendre six heures avant de le brancher au secteur.
- Si l'appareil émet des sons inhabituels ou dégage de la fumée ou une odeur inhabituelle, le débrancher immédiatement.
- Afin d'éviter tout risque de coupure et de blessure, ne pas toucher les parties métalliques de l'appareil lors de la mise en place ou du retrait du filtre.
- Arrêtez d'abord l'appareil avant de retirer la prise secteur. Pour allumer ou éteindre l'appareil, toujours utiliser l'interrupteur situé sur le panneau de commande ou la commande à distance, et non pas en branchant ou en débranchant le cordon électrique, afin d'éviter tout risque de choc électrique.
- Ne pas nettoyer l'appareil avec de l'eau. L'eau risque de s'insérer dans l'unité et de détériorer l'isolation, entraînant un risque d'électrocution. Si de l'eau s'infiltré dans l'appareil, le débrancher immédiatement et contacter le Service Clients.
- Ne pas porter l'appareil seul, risque de blessure du au poids. Pour soulever et installer l'appareil, l'intervention d'au moins deux personnes est nécessaire.

BRANCHEMENT ÉLECTRIQUE

AVERTISSEMENT: cet appareil doit être relié à la terre

Branchez l'appareil uniquement sur le courant alternatif de 230 volts (respecter les indications figurant sur la plaque signalétique) et sur une installation électrique conforme aux normes en vigueur. Avant de brancher l'appareil à la prise secteur, s'assurer que :

- L'alimentation secteur correspond à la valeur indiquée sur la plaque signalétique située à l'arrière de l'appareil.
- La prise secteur et le circuit électrique sont adaptés à l'appareil.
- La prise secteur correspond à la fiche mâle. Si ce n'est pas le cas remplacer la fiche.
- La prise secteur est correctement mise à la terre. Le fabricant décline toute responsabilité en cas de non-respect des présentes consignes de sécurité.

CARACTÉRISTIQUES

Caractéristiques	
Alimentation électrique	220-240V~, 50Hz
Capacité de déshumidification à 32°C, 80 %	Max 12L/jour
Puissance d'entrée/sortie	27°C/60%RH 216W/1.3A
Puissance nominale	290W
Courant nominal	1.6A
Protection contre les projections d'eau	IPX0
Plage de fonctionnement	5 ~ 32°C
Réservoir d'eau	2 L
Dimensions	L26 x P25 x H39cm
Poids net	10.5 kg
Compresseur	Alternatif
Pression d'aspiration max.	0.8MPa
Pression de refoulement max.	1.5MPa
Pression max. du serpentin	8MPa
Réfrigérant	R290
PRP	3
Équivalent CO ₂	0.001 tonnes
Contient des gaz fluorés à effet de serre	
Système hermétiquement scellé.	
Débit max. du ventilateur (F)	1 m ³ /min
Consommation électrique (P)	290 W
Consommation en mode veille (PSB)	0.5 W
Niveau de puissance acoustique (LWA)	40 dB(A)
Vitesse de l'air max. (c)	8.5 m/s
Ecran digital	Oui
Filtres	Oui – 2 filtres : HEPA et Charbon Actif
Réservoir	Oui : 2L
Tuyau	Oui : 2m
Minuterie	24H avec départ et arrêt différé
Indicateurs lumineux	Oui
Fonction sèche-linge	Oui

AVANT LA PREMIÈRE UTILISATION

1. Veuillez lire attentivement ces instructions avant d'utiliser l'appareil et conservez-les pour une consultation ultérieure.
2. Vérifiez si la tension de votre réseau électrique local correspond à celle qui figure sur l'appareil.
3. Avant la première utilisation, retirez les films ou autocollants protecteurs de l'appareil.
4. Vérifiez si tous les accessoires ont été retirés du carton d'emballage.

INSTRUCTIONS D'UTILISATION

- Enlevez le réservoir (3) de l'appareil, et retirez-en le câble électrique (6) ainsi que la puce du réservoir (9) et le tuyau de drainage (10) afin de les installer par la suite si nécessaire.
- Concernant la puce du réservoir (9), veuillez la mettre en place dans l'emplacement destiné sur la façade avant du réservoir (4).

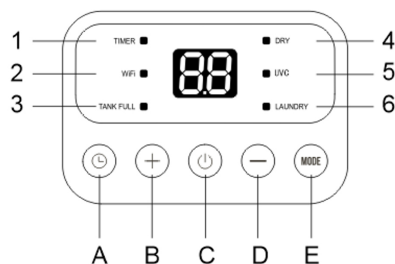

1. Indicateur Minuterie
 2. Indicateur WiFi
 3. Indicateur "Réservoir plein"
 4. Indicateur "Mode Déshumidification"
 5. Indicateur "Mode Purification"
 6. UVC"Indicateur "Mode Sèche-linge"
- A. Bouton Minuterie
B. Bouton Augmenter
C. Bouton Marche/Arrêt
D. Bouton Diminuer
E. Bouton sélection de Mode

ATTENTION : APRES TRANSPORT OU DEPLACEMENT DE L'APPAREIL, VEUILLEZ ATTENDRE 2 HEURES AU MINIMUM AVANT TOUTE UTILISATION DE L'APPAREIL.

MISE EN MARCHÉ / ARRÊT DE L'APPAREIL (H)



Allumez ou éteignez l'appareil en appuyant sur le bouton (⏻)

BOUTON D'AUGMENTATION / DIMINUTION (G / I) Contrôlez le taux d'humidité intérieur souhaité ou alors la minuterie en appuyant sur « + » pour augmenter et sur « - » pour diminuer.



CONTRÔLE DES MODES (J)

Choisissez un des différents modes de votre appareil en appuyant sur le bouton .



Mode déshumidificateur (C) :

Appuyez jusqu'à que l'indicateur lumineux  s'allume. Puis, ajustez le taux d'humidité souhaité (35-80%) en appuyant sur « + » / « - ». Lorsque le mode déshumidificateur est allumé, appuyez sur le bouton « - » jusqu'à que l'indicateur lumineux «  » apparaisse sur l'écran. Ainsi, l'appareil fonctionnera dans un mode sans arrêt pour une déshumidification maximum.

Mode ventilation (D) :

pendant que l'appareil est en marche, appuyez sur le bouton  jusqu'à ce que l'indicateur lumineux  s'allume. Lorsque le mode ventilation est en cours, le mode de déshumidification ne peut être mise en marche en parallèle.

Mode sèche-linge (E) :

pendant que l'appareil est en marche, appuyez sur le bouton  jusqu'à que l'indicateur lumineux  s'allume.







Ce mode vous permettra de sécher votre linge humide plus efficacement. Pour cela, placez votre appareil à proximité et orienté vers votre linge.

Attention : Garder une distance minimum de 50cm entre l'appareil et le linge.



Bouton de contrôle de la minuterie (A) :

La fonction minuterie peut également être utilisée afin de programmer l'arrêt ou la mise en marche de l'appareil afin d'éviter la consommation inutile.

Programmer la mise en marche différée de l'appareil :

- Allumez l'appareil en appuyant sur le bouton , choisissez à l'aide du bouton  le mode que vous voulez activer. Eteignez ensuite l'appareil puis appuyez directement sur le bouton  pour programmer un démarrage différé.
- Programmez la minuterie à l'aide des boutons « + » / « - ». L'indicateur lumineux  commencera à clignoter afin d'indiquer que la programmation de la mise en marche a bien été effectuée.
- Si vous souhaitez annuler la programmation, appuyez de nouveau sur le bouton  et l'affichage du symbole  disparaîtra.

Programmer l'arrêt de l'appareil :

- Lorsque l'appareil est en marche sur le mode de votre choix, appuyez sur le bouton  et programmez la minuterie à l'aide des boutons « + » / « - ».
- Cela fait, l'indicateur lumineux  commencera à clignoter afin d'indiquer que la programmation de la mise en marche a bien été effectué.

- Si vous souhaitez annuler la programmation, appuyez de nouveau sur le bouton  et l'affichage du symbole  disparaîtra.

RESERVOIR D'EAU (B)**Réservoir plein :**

Lorsque le réservoir d'eau est plein, le compresseur et la ventilation vont automatiquement s'arrêter et l'indicateur lumineux  clignotera. Si le réservoir n'est pas vidé au bout de 3 minutes, l'appareil émettra un son d'alerte et au bout de 6 minutes, il émettra un second son d'alerte.

Il ne sera pas possible de relancer la mise en marche de l'appareil tant que le réservoir d'eau n'a pas été vidé et qu'il n'a pas été correctement placé dans l'appareil.

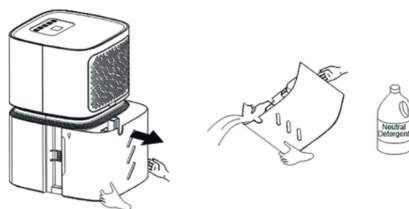
**Attention :**

- Veuillez fermement tenir le réservoir de vos deux mains lorsque vous le videz et le replacez dans l'appareil.
- Lorsque le réservoir est rempli ou retiré de l'appareil, tous les modes de fonctionnement de l'appareil seront à l'arrêt.
- Lors de cette manipulation, il est normal que de l'air chaud soit évacué par la sortie d'air frontale.
- Ne placez pas le réservoir sur le sol lorsqu'il est rempli. La base du réservoir n'est pas plate et l'eau risquerait de se renverser.

DRAINAGE PERMANENT**Vidange en continu :**

Connectez le tuyau de drainage au trou destiné à cet effet situé à l'avant de l'appareil.

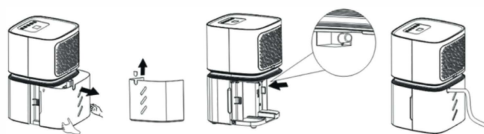

- Posez l'appareil sur une surface plate, retirez le réservoir (3) puis la puce du réservoir (9).
- Fixez le tuyau de drainage (10) à l'embout de sortie d'eau situé à l'intérieur de l'appareil.
- Remettez en place le réservoir (3) et assurez-vous que le tuyau de drainage (10) passe par l'ouverture de la façade avant (4) du réservoir et qu'il ne soit pas plié ou compressé afin d'assurer la sortie de l'eau.
- Appuyez sur le bouton  avant de relancer le fonctionnement de l'appareil

Note : Veuillez installer le tuyau de drainage en suivant les consignes de la représentation ci-dessus . Une installation correcte du tuyau de vidange est nécessaire afin d'assurer le passage de l'eau.

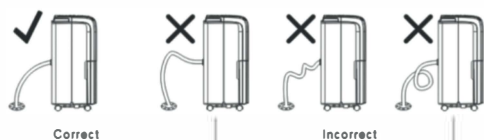

Note : Si la fonction de drainage en continue ne vous est pas nécessaire, veuillez retirer le tuyau de drainage (10) et remettre correctement en place la puce du réservoir (9) puis le réservoir (3).

Attention : L'appareil risque de s'arrêter automatiquement si celui-ci est mis en marche sur un sol non plat ou que le tuyau de vidange est mal installé. Si cela arrive, veuillez à ce que l'appareil soit posé sur un sol plat et que le tuyau de vidange soit bien installé. De la même façon, veuillez à ce que le réservoir soit correctement installé.

Dégivrage automatique :

Quand du givre se crée et s'accumule sur la bobine d'évaporation, le compresseur va arrêter de tourner et la ventilation restera en marche jusqu'à que le givre disparaisse. Une fois que les bobines sont complètement dégivrées, le compresseur se remettra automatiquement en marche et la déshumidification reprendra.

NORMES D'EMPLACEMENT

1. Ne pas utiliser en extérieur.
2. Cet appareil est conçu pour l'utilisation en intérieur seulement. Placez l'appareil sur une surface plate assez solide afin de supporter le poids d'un réservoir d'eau plein.
3. Laisser au moins 45cm d'espace de chaque côté de l'appareil.
4. Placez l'appareil dans un emplacement où il n'y aura pas de température très faible (inférieure ou égale à 5°C/41°F).
5. Utilisez le déshumidificateur dans les zones de cuisine, de buanderie ou de vaisselles avec une forte présence d'humidité.
6. Placez le déshumidificateur éloigné d'un sèche-linge.
7. Utilisez le déshumidificateur dans un sous-sol afin d'empêcher les dommages causés par l'humidité.
8. Le déshumidificateur doit être utilisé dans un espace clos afin d'être plus efficace. Veuillez fermer toutes les fenêtres, portes et toutes autres ouvertures de la pièce.

INFORMATIONS RELATIVES À L'HUMIDITÉ

L'air contient toujours une certaine quantité d'eau sous forme de vapeur. Cette quantité détermine le niveau d'humidité de l'atmosphère. La capacité de l'air à retenir la vapeur d'eau entraîne une augmentation de la température. À l'intérieur des maisons, lorsque la température diminue, la vapeur contenue dans l'air se condense. La condensation est visible notamment sur les surfaces les plus froides, comme les fenêtres, les murs etc. L'utilisation d'un déshumidificateur permet d'éliminer l'humidité en excès afin de prévenir les risques de détérioration causés par la condensation.

Selon les experts du secteur, pour obtenir des conditions environnementales idéales pour notre bien-être et pour la maison, l'humidité relative doit se situer entre 40 % et 60 %. Lorsque les températures sont très basses, il est recommandé de chauffer les pièces, même de manière minimale. Ceci augmente considérablement la capacité de déshumidification de l'appareil. Grâce au chauffage, la condensation formée par la vapeur d'eau sur les fenêtres et autres surfaces froides s'évapore dans l'air puis est récupérée par le déshumidificateur. La température de l'air diffusé par le déshumidificateur est généralement supérieure de 1°C - 2°C à celle de la pièce.

RÉSOLUTIONS DES PROBLÈMES

Occasionnellement, il est possible que vous rencontriez des défaillances d'une cause mineure et qui ne nécessite pas forcément d'un appel de services. Vous pouvez utiliser ce guide de diagnostic des défaillances afin d'identifier et résoudre les problèmes que vous pouvez rencontrer.

Problèmes	Causes possibles	Solutions
Le déshumidificateur ne se met pas en marche	Le déshumidificateur est mal branché.	Veillez à ce que le câble électrique de l'appareil est correctement branché et bien enfoncé dans la prise.
	Le fusible est grillé/ le disjoncteur a sauté.	Vérifiez le fusible/disjoncteur et remplacez le fusible/disjoncteur.
	Le déshumidificateur a atteint le taux d'humidité programmé ou le réservoir est plein.	Le déshumidificateur s'arrête automatiquement lorsqu'une de ces conditions ont lieu. Dans ce cas, diminuer le taux d'humidité à l'aide du panneau de contrôle ou, vider le réservoir et remettez le correctement en place.
	Le réservoir n'est pas installé correctement	Le réservoir doit être bien placé dans l'appareil afin que l'appareil puisse être fonctionnel.
	Panne de courant.	Il y a un temps de délais de sécurité (allant jusqu'à 3 minutes) afin d'empêcher la surchauffe du compresseur. Pour cette raison, l'appareil reprendra son fonctionnement normal 3 minutes après le retour du courant électrique.
Le déshumidificateur ne diminue pas le taux l'humidité présent dans l'air comme il le devrait	Pas assez de temps laissé à l'appareil afin de diminuer l'humidité.	Lors de la première mise en marche de l'appareil, laissez au moins 24H afin d'assurer la diminution de l'humidité souhaité.
	Le débit d'air est restreint.	Veillez à ce qu'il n'y est ni rideau, ni stores, ni meubles bloquant l'entrée et la sortie d'air à l'avant et à l'arrière de l'appareil.
	Filtres poussiéreux	Retirez les filtres situés à l'intérieur de l'appareil. Veuillez utiliser, avec précaution, un aspirateur afin de retirer l'accumulation de poussières. Si les filtres sont très sales, veuillez les immerger dans de l'eau tiède et les rincez avec précaution à plusieurs reprise. La température de l'eau utilisée ne doit jamais dépasser 40°C (140°F). Après le nettoyage à l'eau, veuillez laisser les filtres à l'air libre avant de les remettre correctement à leur place à l'arrière de l'appareil.
	Le taux d'humidité sélectionné sur l'appareil n'est pas réglé à un taux assez bas	Pour un air avec un taux d'humidité encore plus bas, appuyez sur le bouton « - » afin de diminuer le taux d'humidité de la pièce souhaité, ou réglez le déshumidificateur sur ☐☐ pour une déshumidification maximum.

Problèmes	Causes possibles	Solutions
Le déshumidificateur ne diminue pas le taux l'humidité présent dans l'air comme il le devrait	Porte(s) et/ou fenêtre(s) peuvent ne pas être fermée(s) correctement	Veillez à fermer correctement toutes les portes et fenêtres de la pièce.
	Le sèche-linge peut souffler de l'humidité dans l'air.	Installer le déshumidificateur assez loin du sèche-linge, dans une pièce différente.
	La température de la pièce est trop basse	La diminution de l'humidité est meilleur lorsque la température de la pièce est élevée. A basse température, le taux de déshumidification sera faible. Ce modèle est conçu pour être performant dans une pièce fermée et dont la température est supérieure à 5°C (41°F)
	La surface de la pièce est trop grande	La capacité de l'appareil ne répond pas à la surface de la pièce.
Apparition de givre	L'appareil a été mis en marche récemment ou la température ambiante de la pièce est trop basse.	Ceci est normal, le givre met généralement 60 minutes pour disparaître.
Bruit de ventilation	L'air passe à travers l'appareil	Ceci est normal.
De l'eau présente sur le sol.	Le tuyau de vidange est mal fixé à l'appareil	Veillez à vérifier que le tuyau de vidange est correctement branché ou que l'appareil est bien posé sur une surface plate et solide.
	Le tuyau de vidange est fixé, mais l'eau n'est pas drainée.	Si le tuyau de vidange est nécessaire, veillez à ce qu'il soit fixé correctement. Sinon, retirez le tuyau de drainage et utilisez le réservoir en vous assurant que la puce a été remise à son emplacement.

NETTOYAGE ET ENTRETIEN

- a. Avant de nettoyer ou manipuler l'appareil, veuillez d'abord éteindre l'appareil en appuyant sur le bouton (⏻) puis, patientez quelques minutes avant de débrancher l'appareil.
- b. Afin que votre appareil fonctionne avec efficacité, veuillez nettoyer les filtres chaque semaine. Les filtres peuvent être retirés comme représenté ci-dessous :



- c. Veuillez utiliser avec précautions un aspirateur afin de retirer l'accumulation de poussière sur les filtres.
- d. Si les filtres de l'appareil sont très sales, veuillez immerger les filtres dans de l'eau tiède et rincer à plusieurs reprises. La température de l'eau utilisé ne doit jamais être supérieur à 40°C (140°F). Après nettoyage à l'eau, laissez les filtres sécher à l'air libre puis les remettre à leur emplacement initial. Une fois les filtres en place, refermez correctement la grille.

AUTRES CONSIGNES SUPPLÉMENTAIRES

- Avant le nettoyage, toujours débrancher l'appareil du secteur.
- Nettoyer la surface de l'appareil à l'aide d'un chiffon doux, sans utiliser d'eau.
- Si l'appareil est très sale, nettoyez la surface de l'appareil à l'aide d'un chiffon humide (ajoutez éventuellement un produit nettoyant non corrosif).
- Ne pas utiliser de détergent corrosif, de solvant corrosif ou de produit chimique.
- Ne pas utiliser d'éponge abrasive, de tampon à récurer ou de brosse dure pour nettoyer l'appareil.
- Ne pas immerger le corps principal dans l'eau.
- Éviter que le moteur ou les autres composants élec-triques ne soient en contact avec de l'eau.
- Si l'appareil n'est pas utilisé pendant une longue période, emballez-le soigneusement. Entrez-le dans un endroit sec et aéré, à l'abri de la poussière.
- Pour éviter que l'accumulation excessive de poussière sur le filtre n'altère le fonctionnement de la soufflerie, effectuer un nettoyage mensuel.
- Nettoyer la grille extérieure à l'aide d'un détergent non

corrosif et d'une brosse douce.

- Débrancher l'appareil avant de retirer le réservoir d'eau. Enlever la poussière à l'aide d'un chiffon doux et d'un produit détergent, puis rincer à l'eau.
- Si l'appareil n'est pas utilisé pendant une longue période, emballez-le soigneusement en étant certain qu'il n'y ait plus d'humidité sur les filtres et dans le réservoir.
- Effectuer un nettoyage hebdomadaire du réservoir d'eau afin de prévenir l'apparition de moisissures et de bactéries.
- Ne pas nettoyer l'appareil avec de l'eau. L'eau risque de s'insérer dans l'unité et de détériorer l'isolation, entraînant un risque d'électrocution. Si de l'eau s'infiltre dans l'appareil, le débrancher immédiatement et contacter le Service Clients.

CET APPAREIL EST CONÇU UNIQUEMENT POUR UN USAGE DOMESTIQUE

GARANTIE

Cet appareil est assorti d'une garantie de (2) ans à compter de la date d'achat sous les conditions d'utilisation normales. La garantie ne s'applique pas aux dommages dus directement ou indirectement à une utilisation abusive, à la négligence, à une utilisation non conforme, aux accidents, réparations non conformes ou modifications ainsi qu'à un défaut d'entretien. Veuillez conserver votre bon de caisse/facture comme preuve de votre achat.

Les accessoires de cet appareil sont des consommables et leur garantie est limitée à un (1) mois.

EXCLUSIONS DE GARANTIE

- Modifications, démontages ou intégration à une autre machine ou à un montage la rendant fixe ou semi-fixe,
- Usure normale des pièces,
- Détérioration suite à une mauvaise utilisation,
- Non-respect de la notice d'emploi ou des consignes d'entretien et de sécurité,
- Dommages résultant d'un entretien défectueux, de défaut d'entretien,
- Dommages occasionnés par les éléments extérieurs (foudre...),
- Utilisation anormale de la machine,
- Entreposage dans de mauvaises conditions,
- Chocs,
- Immersion de l'appareil
- Utilisation de pièces ou accessoires non agréés par Glen Dimplex France,
- Délai de garantie dépassé

MISE AU REBUT



Conformément à la directive européenne 2012/19/EU concernant les déchets d'équipements électriques et électroniques (DEEE), ce matériel comporte l'indication poubelle barrée qui indique que le produit ne doit pas être jeté dans les ordures ménagères.

Il doit être remis à un point de collecte approprié pour le traitement, la valorisation, le recyclage des déchets d'EEE (se renseigner à la mairie de son domicile) ou rapporté chez un distributeur sur le principe de « 1 pour 1 gratuit » (la reprise par le distributeur ne donne pas droit à rémunération ni remise).

Avec ce geste pour l'environnement, vous, consommateur ou utilisateur, apportez une contribution à la préservation des ressources naturelles et à la protection de la santé humaine.

Spécificités du modèle avec lampe UV intégrée :

Choix du mode - Mode UVC :

Quand l'appareil est en marche, appuyez sur le bouton "MODE" jusqu'à ce que l'indicateur "UVC" s'allume sur le panneau de contrôle. Vous pouvez ensuite régler la puissance du ventilateur, ou l'arrêter. L'écran affiche alors un des schémas ci-dessous :



Dans ce mode, le compresseur n'est pas en marche et l'appareil ne déshumidifie pas l'air. Il se contente de filtrer et purifier l'air absorbé à l'aide de la lampe UV intégrée.

Choix du mode - Mode DRY + UVC :

Appuyer sur le bouton "MODE" jusqu'à ce que les indicateurs DRY et UVC soient tous les deux allumés. Dans ce mode, la déshumidification et la purification de l'air sont actives, et vous pouvez régler le taux d'humidité désiré. Quand le taux cible est atteint, le ventilateur continuera de fonctionner pour le bon fonctionnement du Mode UVC.